

Der Ölgebläsebrenner GLZ 5 von Golling.



Ein weiteres Entwicklungsergebnis unserer Konstrukteure, basierend auf der jahrelangen Erfahrung, ist der GLZ 5. Hohe Wirtschaftlichkeit und Montagefreundlichkeit zeichnen diesen zweistufigen Ölgebläsebrenner aus. Dank ausgereifter Brennertechnik werden die geforderten Emissions-DIN-Werte deutlich unterschritten, und somit wird ein umweltschonender Betrieb ermöglicht.

Ökonomie dank modernster Technik.

Der steckfertige elektrische Anschluß, der nach dem Europa-Norm-System vorbereitete Anschlußflansch und die unkomplizierte Wartung der präzise einstellbaren Mischeinrichtung sind wesentliche Wirtschaftlichkeitsfaktoren. Wichtige Einrichtungen zur Energieeinsparung sind die über einen Stellmotor genau justierbare Luftklappe und die gezielte Vermischung von Ölnebel und Verbrennungsluft durch den speziell geformten Mischkopf. Bei Brennerstillstand schließt die Luftklappe automatisch und reduziert den Energieverlust auf ein Minimum. Der GLZ 5 ist für den Betrieb mit Heizöl EL ausgelegt.

Zuverlässigkeit und variabler Einsatz.

Die Verwendung hochwertiger Materialien sowie eine stabile Bauweise sind Grundvoraussetzung für die hohe Betriebsstabilität, -sicherheit und damit auch Langlebigkeit des GLZ 5. Eine sorgfältige Qualitätskontrolle vor Auslieferung garantiert die zuverlässige Funktionsfähigkeit. Einsetzbar ist der GLZ 5 an allen marktüblichen Heizkesseln und Luftherzern.

GLZ 5

Technische Daten

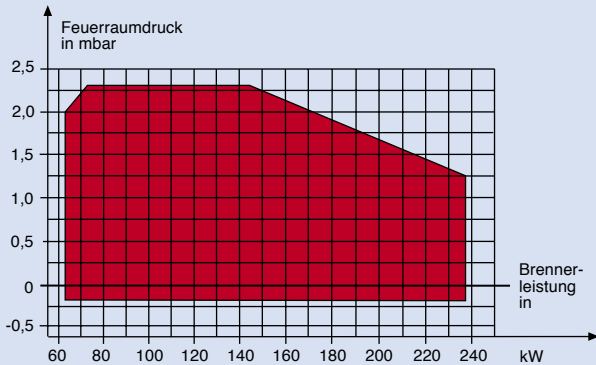

Das Diagramm zeigt den Leistungsbereich des GLZ 5

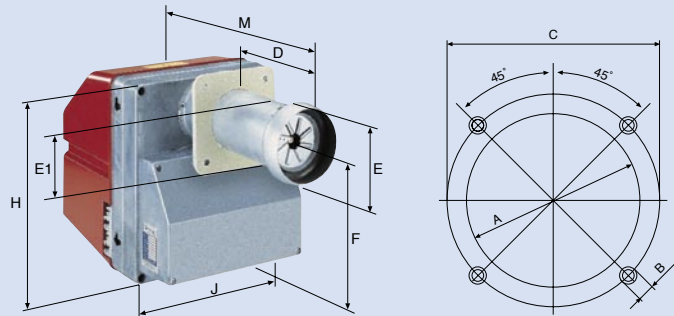

Brennerabmessungen in mm

A : 130	D : 65 – 185	F : 275
B : M8	E : 125	H : 336
C : 170	E1 : 100	J : 288
D : nutzbare Flammrohrlänge ab Dichtung	M : 555	

Brennerleistung	kW	65 – 237
Kesselleistung = 90 %	kW	60 – 215
Öldurchsatz	kg/h	5,5 – 20
Brennstoff	Heizöl EL nach DIN 51603 mit einer Viskosität von 6 cSt bei 20 °C	
Motornennleistung	W	180
Motorspannung/Frequenz	V/Hz	230/50
Stromaufnahme Motor	A	1,35
Drehzahl	U/min	2790
Stromaufnahme Brenner	A	max. 3,0
Kesselleistung min. bei 2. Stufe	kW	65
Gewicht Brutto/Netto	kg	18,9/15,9
Verpackungsmaße (Karton)	mm	Länge 385 Breite 340 Höhe 585

Technische Änderungen vorbehalten.

ÖFG Öl + Gasfeuerungs-GmbH & CoKG

Hausanschrift: Molzastr. 4
D-76646 Bruchsal
Tel. +49 (0) 72 51/1 50 05
Fax +49(0) 72 51/1 51 04

Post Anschrift: Postfach 1230
D-76686 Karlsdorf-Neuthard

Ihr Händler:



golling_bruchsal@t-online.de • www.golling-bruchsal.de